

Notice d'utilisation

# ATMOS S 351 OP

Français



GA1FR.210301.0

2025-06 Index 05



## Sommaire

<b>1</b>	<b>Introduction.....</b>	<b>4</b>
1.1	Indications concernant la notice d'utilisation .....	4
1.2	Explication des pictogrammes et des symboles .....	5
1.3	Utilisation .....	8
1.4	Fonction.....	9
1.5	Utilisateurs prévus .....	9
1.6	Livraison .....	10
1.7	Transport et stockage .....	11
<b>2</b>	<b>Conseils concernant votre sécurité.....</b>	<b>12</b>
2.1	Conseils généraux de sécurité.....	12
2.2	Dangers pour l'utilisateur, le patient et des tiers .....	12
2.3	Éviter tout dommage sur l'appareil.....	14
<b>3</b>	<b>Installation et mise en service .....</b>	<b>16</b>
3.1	Vue d'ensemble de l'appareil .....	16
3.1.1	Bocal à sécrétions.....	17
3.1.1.1	Systèmes de recueil réutilisables .....	17
3.1.1.2	Systèmes de recueil à usage unique.....	17
3.1.1.2	Bocal de sécurité (protection anti-débordement).....	19
3.2	Préparer l'appareil.....	19
3.3	Connexion au réseau d'alimentation.....	19
3.4	Connecter le système de recueil et les tubulures .....	20
<b>4</b>	<b>Utilisation .....</b>	<b>22</b>
4.1	Panel de commandes .....	22
4.2	Allumer l'appareil .....	22
4.3	Éteindre l'appareil .....	22
4.4	Explications sur le display .....	23
4.5	Mode intermittent.....	23
4.6	Menu utilisateur .....	24
4.6.1	Langue.....	24
4.6.2	Unité de dépression .....	25
4.6.3	Intermittence.....	25
4.6.3.2	Dépression finale.....	25
4.6.3.2	Temps d'obtention du vide / Temps de diminution du vide.....	26
4.6.4	Luminosité.....	27
4.6.5	Date .....	27
4.6.6	Heure.....	27
4.6.7	Paliers de dépression .....	27
4.7	Aspirer .....	28
4.7.1	Régler la dépression .....	28
4.7.2	Mode AUTO .....	29
4.8	Contrôle électronique du remplissage .....	29
4.9	Remplacer le bocal à sécrétions.....	29
4.10	Alarmes .....	30
4.11	Trolley .....	31
4.12	Pédale de régulation.....	31
4.13	Contrôler le filtre antibactérien et antiviral.....	31

<b>5</b>	<b>Retraitement .....</b>	<b>32</b>
5.1	Conseils de sécurité concernant le retraitement .....	32
5.1.1	Conseils de sécurité généraux .....	32
5.1.2	Dangers pour l'utilisateur, le patient et des tiers.....	32
5.1.3	Éviter tout dommage sur l'appareil .....	32
5.2	Préparer et terminer le retraitement.....	33
5.3	Retraiter les surfaces .....	33
5.3.1	Vue d'ensemble .....	33
5.3.2	Choisir les produits chimiques.....	34
5.3.3	Essuyer pour nettoyer .....	35
5.3.4	Essuyer pour désinfecter .....	35
5.4	Retraiter les accessoires.....	35
5.4.1	Vue d'ensemble .....	35
5.4.2	Choisir les produits chimiques.....	36
5.4.3	Système de recueil.....	36
5.4.4	Tubulures .....	38
<b>6</b>	<b>Maintenance et service .....</b>	<b>40</b>
6.1	Contrôles récurrents.....	40
6.2	Retourner l'appareil .....	40
<b>7</b>	<b>Remédier à certains problèmes .....</b>	<b>41</b>
<b>8</b>	<b>Accessoires .....</b>	<b>43</b>
<b>9</b>	<b>Élimination .....</b>	<b>45</b>
9.1	Durée de vie prévue.....	45
<b>10</b>	<b>Caractéristiques techniques.....</b>	<b>46</b>
10.1	Filtre DDS hydrophobe antibactérien et antiviral .....	47
<b>11</b>	<b>Conseils concernant la compatibilité électromagnétique.....</b>	<b>48</b>

# 1 Introduction

## 1.1 Indications concernant la notice d'utilisation



Cette notice d'utilisation contient des conseils importants pour utiliser l'appareil de manière sûre, conforme et efficace.

La notice sert à la formation des personnels utilisateurs et sert également de référence. Toute copie, même partielle, n'est autorisée qu'avec une autorisation écrite d'ATMOS.

**La notice d'utilisation doit toujours se trouver à proximité de l'appareil.**



L'entretien, les contrôles récurrents, le nettoyage régulier et une utilisation correcte sont indispensables. Ils garantissent la sécurité d'utilisation et le bon état de l'appareil.

La maintenance, les réparations et les contrôles récurrents ne doivent être effectués que par des personnes disposant des connaissances nécessaires et connaissant le produit. Cette personne doit disposer pour ces mesures des équipements de test nécessaires et des pièces détachées d'origine.



Avant de mettre en service l'appareil, lire le chapitre „2 Conseils concernant votre sécurité“ à la page 12. Vous éviterez ainsi d'éventuelles situations dangereuses.

Le produit porte le marquage CE 0124 selon la directive UE du conseil sur les produits médicaux 93/42/CEE et répond aux exigences de l'Annexe I de cette directive.

Le produit correspond à toutes les exigences de la directive 2011/65/UE concernant la réduction de certains produits dangereux dans les appareils électriques et électroniques (« RoHS »).

Vous trouverez les certificats de conformité et nos conditions générales de vente sur notre site [www.atmosmed.com](http://www.atmosmed.com).

Le système de gestion de la qualité utilisé chez ATMOS est certifié selon la norme internationale EN ISO 13485.







Cette notice d'utilisation est valable pour les produits suivants :

ATMOS S 351 OP, 230 V	444.0405.0
ATMOS S 351 OP, 100 V	444.0405.1
ATMOS S 351 OP, 115 V	444.0405.2
ATMOS S 351 OP, 127 V	444.0405.3
ATMOS S 351 OP - Set de base, 230 V	444.0460.0
ATMOS S 351 OP - Set de base, 100 V	444.0460.1
ATMOS S 351 OP - Set de base, 115 V	444.0460.2
ATMOS S 351 OP - Set de base, 127 V	444.0460.3
ATMOS S 351 OP (Bocal 1,5 l), 230 V	444.0462.0
ATMOS S 351 OP (Bocal 1,5 l), 100 V	444.0462.1
ATMOS S 351 OP (Bocal 1,5 l), 115 V	444.0462.2
ATMOS S 351 OP (Bocal 1,5 l), 127 V	444.0462.3



ATMOS S 351 OP mobile, 230 V	444.0470.0
ATMOS S 351 OP mobile, 100 V	444.0470.1
ATMOS S 351 OP mobile, 115 V	444.0470.2
ATMOS S 351 OP mobile, 127 V	444.0470.3
ATMOS S 351 OT mobile (Bocaux 2 x 2,5 l), 230 V	444.0476.0
ATMOS S 351 OT mobile (Bocaux 2 x 2,5 l), 100 V	444.0476.1
ATMOS S 351 OT mobile (Bocaux 2 x 2,5 l), 115 V	444.0476.2
ATMOS S 351 OT mobile (Bocaux 2 x 2,5 l), 127 V	444.0476.3
ATMOS S 351 OP - Set de base, 230 V (Medi-Vac®)	444.0496.0
ATMOS S 351 OP - Set de base, 230 V (Serres®)	444.0497.0

















## 1.2 Explication des pictogrammes et des symboles













### dans la notice d'utilisation

 <b>DANGER</b>
Avertissement d'un danger qui vous tue immédiatement ou vous blesse gravement. Respecter les mesures nécessaires.
 <b>MISE EN GARDE</b>
Avertissement d'un danger qui peut vous tuer ou vous blesser gravement. Respecter les mesures nécessaires.
 <b>ATTENTION</b>
Avertissement d'un danger qui peut vous blesser légèrement. Respecter les mesures nécessaires.
<b>ATTENTION</b>
Indication d'un danger qui peut endommager le produit ou d'autres éléments. Respecter les mesures nécessaires.
 Avertissement d'un danger qui peut vous tuer ou vous blesser.
 Indication de dommages matériels qui peuvent se produire.
 Informations pratiques concernant l'utilisation de l'appareil.
1. Demande d'action. Procéder pas à pas.
» Résultat d'une action.
 Mouvoir, insérer dans ce sens

### Sur l'appareil et l'étiquette type

	Se conformer à la notice d'utilisation (bleu)
	Respecter la notice d'utilisation
	Avertissement, à respecter scrupuleusement

	Ce produit répond aux exigences des directives EU
	Ce produit répond aux exigences des directives EU
	<p>Marquage UL</p> <p>MEDICAL — GENERAL MEDICAL EQUIPMENT</p> <p>AS TO ELECTRICAL SHOCK, FIRE AND MECHANICAL HAZARDS ONLY IN ACCORDANCE WITH</p> <p>ANSI/AAMI ES60601-1 (2005) + AMD 1 (2012)</p> <p>CAN/CSA-C22.2 No. 60601-1 (2014)</p> <p>IEC 60601-1-6 (2013)</p>
	Conformité eurasienne
	Fabricant
	Date de fabrication Pays d'origine
	Référence
	Identifiant unique d'un produit médical
	Produit médical
	Numéro de série
	Pièce d'utilisation Type B
IPX0	Pas de protection contre l'eau
	Pas de déchet ménager
	Uniquement à usage unique (le symbole se trouve sur le consommable)
	Le produit est stérile (sauf si l'emballage est endommagé ou ouvert)
	Autoclavable
	Connexion tubulure d'aspiration / Patient (Système de recueil Serres®)
	Pas de latex de caoutchouc naturel
	Égalisation du potentiel

	Fusible
	Standby automatique (AUTO)
-	Réduire la dépression
+	Augmenter la dépression
<b>MAX</b>	Dépression maximale
<b>INT</b>	Mode intermittent (INT)
	Allumer, éteindre l'appareil
	Sur trolley
	Pédale de régulation
	Cette page vers le haut
	Fragile, à manipuler avec précaution
	Conserver au sec
	Protéger de la lumière du soleil
	Limitation de température
	Humidité de l'air, limitation
	Pression atmosphérique, limitation

### Désignateur de données UDI

(01)	UDI-DI : identification du fabricant et du produit
(10)	Désignation du lot
(11)	Date de fabrication
(13)	Date d'emballage

(17)	Date de péremption
(21)	Numéro de série
(30)	Quantité en pièces

### 1.3 Utilisation

<b>Nom du produit :</b>	ATMOS S 351 OP
<b>Fonction principale :</b>	<p>Évacuer et collecter temporairement des sécrétions corporelles. Une pompe d'aspiration électrique guidée par microprocesseur produit une dépression. Un bocal à sécrétions permet de collecter temporairement les sécrétions corporelles évacuées.</p> <p>Le microprocesseur permet une aspiration intermittente ainsi qu'un arrêt régulé de la pompe.</p>
<b>Utilisation prévue/ finalité :</b>	Aspiration chirurgicale
<b>Utilisateurs prévus/ Profil d'utilisateurs :</b>	Personnel médical spécialisé (entre autres médecins, personnel de bloc, assistant)
<b>Patients concernés :</b>	Patients de tout âge avec ou sans restrictions
<b>État de santé à diagnostiquer, à traiter ou à surveiller :</b>	Non utilisable
<b>Organe concerné :</b>	Ouvertures corporelles naturelles ainsi que les ouvertures résultant d'une intervention chirurgicale (corps entier)
<b>Durée d'utilisation :</b>	Pour une utilisation courte (< 30 jours) sur le patient
<b>Environnement d'utilisation :</b>	L'environnement d'utilisation est le domaine clinique, ambulatoire ou les cabinets médicaux. L'utilisation ne doit se faire que par un personnel médical formé.
<b>Critères de sélection des patients :</b>	Patients profitant d'une intervention chirurgicale.
<b>Indications :</b>	<ul style="list-style-type: none"> <li>• Lors d'interventions chirurgicales par ex. pour l'aspiration de plaies avec extensions sous-cutanées, abcès, etc.</li> <li>• En endoscopie pour aspirer les sécrétions ou des liquides de rinçage</li> <li>• Lors d'intervention en cardiologie</li> <li>• Pour l'aspiration intermittente</li> </ul>

<b>Contre-indications médicales :</b>	Ne convient pas pour : <ul style="list-style-type: none"><li>• l'utilisation continue en cas de drainage à faible dépression (par ex. drainage thoracique ou drainage des plaies)</li><li>• l'accouchement par ventouse</li><li>• l'aspiration des fumées</li><li>• la liposuction</li><li>• les urgences ou le sauvetage</li></ul>
<b>Autres contre-indications :</b>	<ul style="list-style-type: none"><li>• Pas d'utilisation en dehors des domaines médicaux</li><li>• Pas d'aspiration de liquides ou gaz inflammables, corrosifs ou explosifs</li></ul>
<b>Mise en garde :</b>	Les complications suivantes peuvent apparaître durant l'opération : <ul style="list-style-type: none"><li>• Saignements</li><li>• Endommagement de vaisseaux ou de nerfs</li><li>• Fixation ventouse de l'instrument d'aspiration</li></ul>
<b>Le produit est :</b>	actif
<b>Produit à usage unique/Retraitement :</b>	L'appareil et les accessoires peuvent en partie être réutilisés. Vous trouverez les informations concernant le retraitement, le nettoyage et la désinfection dans le chapitre „5 Retraitement“ à la page 32.

## 1.4 Fonction

L'ATMOS S 351 OP est un appareil d'aspiration médicale sur secteur. L'appareil fonctionne avec une pompe à membrane à régulation électronique ne nécessitant pas de maintenance.

Lors de l'utilisation, la pompe crée une dépression dans le bocal à sécrétions et la tubulure, permettant d'aspirer les sécrétions, le sang et les liquides corporels. Le liquide est collecté dans le bocal à sécrétions. À l'aide des touches, il est possible de régler la dépression finale par paliers, et donc la performance d'aspiration. Le niveau de dépression réglé est affiché à l'écran. Dès que la dépression finale est atteinte, la pompe s'arrête et ne se remet en marche que si la dépression devient inférieure à la dépression finale.

On utilise l'aspiration intermittente en drainage gastrique. L'aspiration s'effectue en quatre phases qui se répètent périodiquement (mise en place, maintien de la dépression, baisse, pause). La durée de chaque phase ainsi que le niveau de dépression peuvent être réglés par l'utilisateur dans le menu.

## 1.5 Utilisateurs prévus

Seul un personnel médical formé est autorisé à utiliser l'appareil.

## 1.6 Livraison

### Légende :

Désignation	REF	Numéro
Câble secteur 5 m	008.0629.0	1
Bocal de sécurité 250 ml (sans filtre antibactérien et antiviral)	444.0646.0	2
Filtre hydrophobe et antibactérien	443.0738.0	3
Tubulures de connexion (une de chaque)	999.0128.0 443.0046.0 999.0127.0	4
Tubulure d'aspiration, silicone, Ø 10 mm, L = 2 m	000.0243.0	5
Tubulure d'aspiration, silicone, Ø 6 mm, L = 2 m	000.0013.0	6
Support pour tubulure à fixer au rail standard	444.0450.0	7
Bocal à sécrétions 1,5 l (PC)	444.0100.0	8
Prise de connexion double avec électrode de détection de débordement	444.0012.0	9
Couvercle pour bocal à sécrétions incluant fixation rail standard	444.0015.0	10
Trolley	444.0020.0	11
Bocal à sécrétions 2,5 l (PC)	444.0099.0	12
Support rail standard Medi-Vac®	444.0451.0	13
Bocal extérieur Medi-Vac® 1 l	312.0473.0	14
Support rail standard Serres®	444.0484.0	15
Bocal extérieur Serres®	312.0465.0	16

### Livraison :

Variante	REF	Contient le numéro
ATMOS S 351 OP, Set de base, 230 V	444.0460.0	1, 2, 3, 4, 5, 6, 7
ATMOS S 351 OP, Set de base, 100 V	444.0460.1	1, 2, 3, 4, 5, 6, 7
ATMOS S 351 OP, Set de base, 115 V	444.0460.2	1, 2, 3, 4, 5, 6, 7
ATMOS S 351 OP, Set de base, 127 V	444.0460.3	1, 2, 3, 4, 5, 6, 7
ATMOS S 351 OP, (Bocal 1,5 l), 230 V	444.0462.0	1, 2, 3, 4, 5, 6, 7, 8, 9, 10
ATMOS S 351 OP, (Bocal 1,5 l), 100 V	444.0462.1	1, 2, 3, 4, 5, 6, 7, 8, 9, 10
ATMOS S 351 OP, (Bocal 1,5 l), 115 V	444.0462.2	1, 2, 3, 4, 5, 6, 7, 8, 9, 10
ATMOS S 351 OP, (Bocal 1,5 l), 127 V	444.0462.3	1, 2, 3, 4, 5, 6, 7, 8, 9, 10
ATMOS S 351 OP mobile, 230 V	444.0470.0	1, 2, 3, 4, 5, 6, 7, 11
ATMOS S 351 OP mobile, 100 V	444.0470.1	1, 2, 3, 4, 5, 6, 7, 11
ATMOS S 351 OP mobile, 115 V	444.0470.2	1, 2, 3, 4, 5, 6, 7, 11
ATMOS S 351 OP mobile, 127 V	444.0470.3	1, 2, 3, 4, 5, 6, 7, 11
ATMOS S 351 OT mobile (Bocaux 2 x 2,5 l), 230 V	444.0476.0	1, 2, 3, 4, 5, 6, 7, 9, 2x10, 11, 2x12
ATMOS S 351 OT mobile (Bocaux 2 x 2,5 l), 100 V	444.0476.1	1, 2, 3, 4, 5, 6, 7, 9, 2x10, 11, 2x12

ATMOS S 351 OT mobile (Bocaux 2 x 2,5 l), 115 V	444.0476.2	1, 2, 3, 4, 5, 6, 7, 9, 2x10, 11, 2x12
ATMOS S 351 OT mobile (Bocaux 2 x 2,5 l), 127 V	444.0476.3	1, 2, 3, 4, 5, 6, 7, 9, 2x10, 11, 2x12
ATMOS S 351 OP, set de base, 230 V, Medi-Vac®	444.0496.0	1, 3, 4, 5, 6, 7, 13, 14
ATMOS S 351 OP, set de base, 230 V, Serres®	444.0497.0	1, 3, 4, 5, 6, 7, 15, 16

## 1.7 Transport et stockage

Ne transporter l'appareil que dans un carton de transport rembourré et présentant suffisamment de protection.

Si vous constatez des dommages dûs au transport :

1. Documentez et signalez les dommages dus au transport.
2. Renvoyer l'appareil à ATMOS, voir chapitre „6.2 Retourner l'appareil“ à la page 40.

**Conditions environnementales pour le transport et le stockage, voir chapitre „10 Caractéristiques techniques“ à la page 46.**

## 2 Conseils concernant votre sécurité

Tous les incidents graves arrivant en relation avec ce produit doivent être signalés au fabricant et à votre autorité nationale compétente.

La sécurité de l'ATMOS S 351 OP répond aux règles de la technique et des directives de la législation sur les produits médicaux.

### 2.1 Conseils généraux de sécurité

Familiarisez-vous rapidement avec l'appareil afin de pouvoir l'utiliser à tout moment.

**Seul un produit en parfait état de marche répond aux exigences de sécurité pour l'utilisateur, le patient et les tiers. Respectez pour cela les conseils suivants, concernant votre produit :**

Ne jamais utiliser l'appareil quand il montre des signes visibles de problèmes de sécurité.

### 2.2 Dangers pour l'utilisateur, le patient et des tiers

#### MISE EN GARDE

**Électrocution en raison d'une alimentation électrique inadaptée, d'une mauvaise manipulation de l'appareil ou de parties endommagées.**

Risques de brûlures et arythmies cardiaques pouvant aller jusqu'à la mort.

- Ne pas utiliser l'appareil s'il est tombé. Dans ce cas, nettoyer et désinfecter l'appareil et le renvoyer en réparation à ATMOS.
- Avant chaque utilisation, vérifier que ni l'appareil ni le câble secteur ne sont endommagés. Ne pas utiliser l'appareil si vous constatez des dommages. Dans ce cas, nettoyer et désinfecter l'appareil et le renvoyer en réparation à ATMOS.
- Séparer l'appareil du réseau d'alimentation n'est possible qu'en retirant la prise secteur..
- Positionner l'appareil de manière à tout moment le séparer du réseau d'alimentation.
- Pour séparer l'appareil du réseau d'alimentation, retirer d'abord la prise secteur puis la fiche du connecteur.
- Séparer l'appareil du réseau d'alimentation avant de le nettoyer ou de le désinfecter.
- Ne jamais toucher la prise ou le câble secteur avec des mains mouillées.
- Ne jamais plonger l'appareil dans l'eau ou d'autres liquides.
- L'appareil ne peut pas être stérilisé.
- N'utiliser le câble secteur que dans un environnement sec. L'environnement ne doit pas être conducteur.
- Veiller à ce qu'aucun liquide ne pénètre dans l'appareil. Si du liquide a pénétré l'appareil, celui-ci ne doit plus être utilisé. Dans ce cas, nettoyer et désinfecter l'appareil et le renvoyer en réparation à ATMOS.
- N'utiliser que des accessoires et des pièces détachées d'origine ATMOS. Cela est particulièrement valable concernant le câble secteur.
- Respecter les conseils concernant les contrôles récurrents au chapitre „6 Maintenance et service“ à la page 40.
- Le montage, les nouveaux réglages, les modifications, les évolutions et les réparations ne doivent être effectués que par des personnes autorisées.
- Ne jamais modifier l'appareil sans autorisation du fabricant.

**▲ MISE EN GARDE**

**Risque d'infection par des sécrétions du patient au niveau de l'appareil !**

Des maladies mortelles peuvent être transmises.

- Toujours porter des gants à usage unique quand vous pourriez entrer en contact avec des sécrétions.
- Ne jamais utiliser plusieurs fois des composants portant le sigle . Ces composants sont prévus pour l'usage unique.
- N'utiliser des composants stériles que si leur emballage est intact.
- Ne jamais utiliser l'appareil sans filtre antibactérien et antiviral.
- Avant chaque utilisation, vérifier que le filtre antibactérien et antiviral est sec et propre, afin d'assurer un fonctionnement sans défaut.
- Toujours utiliser un cathéter d'aspiration, un embout d'aspiration ou des accessoires d'aspiration médicale. La tubulure d'aspiration ne doit jamais entrer en contact avec l'endroit à aspirer.
- Nettoyer et désinfecter l'appareil après chaque utilisation.
- Nettoyer et désinfecter selon la notice d'utilisation.
- L'appareil ne doit pas être utilisé s'il a subi une sur-aspiration.

**▲ MISE EN GARDE**

**Maintenez l'appareil en état de fonctionnement et prêt à être utilisé.**

Votre patient peut être blessé gravement.

- Veillez toujours à ce que l'appareil soit prêt à l'emploi.
- Positionnez l'appareil à un endroit facile d'accès.
- Après chaque utilisation, effectuez un contrôle de fonctionnement.
- ATMOS conseille de toujours maintenir à disposition une solution d'aspiration alternative. Vous pourrez ainsi procéder à l'aspiration même en cas de défaillance de l'appareil.
- Respecter les indications concernant la compatibilité électromagnétique (CEM) de l'appareil.

**▲ MISE EN GARDE**

**Évitez une mauvaise utilisation.**

Votre patient peut être blessé gravement.

- Utilisez l'appareil uniquement pour les finalités prévues.
- L'appareil ne doit être utilisé que par un personnel médical formé à l'aspiration médicale.
- Sélectionnez la dépression en fonction des patients et de l'utilisation.
- Respectez les directives en vigueur.
- Respectez les conseils concernant l'hygiène et le nettoyage.

**⚠ MISE EN GARDE**

**Risque d'explosion et d'incendie.**

Risques de brûlures et d'incendie.

- Ne pas aspirer de gaz ou de liquides explosifs, inflammables ou corrosifs. Respecter les utilisations listées au chapitre „1.3 Utilisation“ à la page 8.
- Ne jamais utiliser l'appareil dans des domaines exposés à un risque d'explosion ou enrichis en oxygène.
- N'utiliser que des accessoires et des pièces détachées d'origine ATMOS. Cela est particulièrement valable concernant le câble secteur.

**⚠ MISE EN GARDE**

**Risque de chute en raison de câbles.**

Risque de blessures et de fractures.

- Disposez le câble secteur de manière adéquate.

**⚠ MISE EN GARDE**

**Réactions allergiques dus au contact !**

- Les matériaux utilisés ont été testés concernant leur tolérabilité. Il peut arriver, dans des cas exceptionnels, qu'une réaction allergique aux matériaux extérieurs de l'appareil et ses accessoires survienne. Cela est particulièrement valable pour des blessures de contact en cas de contact prolongé. Dans ce cas, consultez un médecin sans délai.

Seul un produit en parfait état de marche répond aux exigences de sécurité pour l'utilisateur, le patient et les tiers. Respectez pour cela les conseils suivants, concernant votre produit :

## 2.3 Éviter tout dommage sur l'appareil

**ATTENTION**

**Stockage et utilisation dans un environnement inadapté.**

Risque d'endommagement de l'électronique.

- Respectez les conditions environnementales de transport, stockage et utilisation.
- Ne poser l'appareil que sur une base solide et stable. L'appareil doit toujours être en position verticale quand il est utilisé. Dans le cas contraire, des sécrétions pourraient pénétrer dans l'appareil.

**ATTENTION**

**Dommages sur l'appareil dus au développement de chaleur !**

L'appareil pourrait être endommagé.

- Ne pas couvrir l'appareil durant l'aspiration.
- Tenir l'appareil ainsi que l'alimentation à distance d'autres sources de chaleur.
- Ne pas positionner l'appareil directement à côté d'autres appareils, cela pouvant entraîner un trop important échauffement de l'appareil.

**ATTENTION**

**Dommages sur l'appareil dus à une mauvaise utilisation !**

L'appareil pourrait être endommagé.

- Veiller à ce qu'aucun liquide ne pénètre dans l'appareil. Dès que du liquide a pénétré dans l'appareil, celui-ci ne doit plus être utilisé. Dans ce cas, nettoyer l'appareil et le retourner à ATMOS pour réparation.
- Ne poser l'appareil que sur une base solide et stable. L'appareil doit toujours être en position verticale quand il est utilisé.
- N'utiliser que des câbles d'alimentation en bon état de fonctionnement.

## 3 Installation et mise en service

### 3.1 Vue d'ensemble de l'appareil

#### Vue avant



- ❶ Interrupteur Marche / Arrêt
- ❷ Display
- ❸ Support pour bocal
- ❹ Connexion pour la tubulure allant de la pompe au bocal de sécurité
- ❺ Connexion pour la tubulure d'aspiration
- ❻ Couvercle du bocal à sécrétions
- ❼ Filtre hydrophobe antibactérien et antiviral

#### Vue arrière



- ❶ Manchon de raccordement de la pompe
- ❷ Connexion pour pédale de régulation
- ❸ Interface SAV
- ❹ Égalisation du potentiel
- ❺ Alimentation électrique

### 3.1.1 Bocal à sécrétions

#### 3.1.1.1 Systèmes de recueil réutilisables

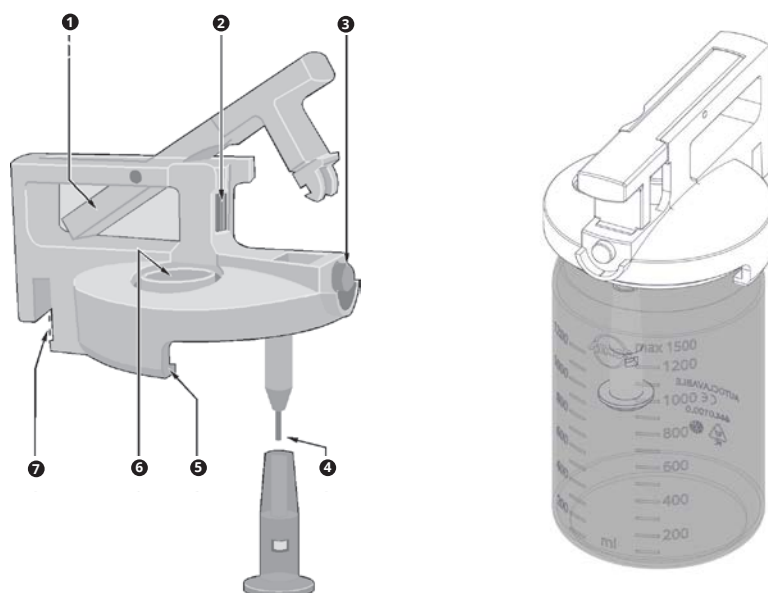

- ❶ Bride de fermeture
- ❷ Vis moletée pour séparer les deux parties du couvercle et pour régler la pression de contact
- ❸ Touche de déverrouillage
- ❹ Capteur de remplissage avec protection anti-mousse
- ❺ Bord du couvercle
- ❻ Orifice pour prise de connexion double
- ❼ Contacts pour le contrôle du niveau de remplissage

#### 3.1.1.2 Systèmes de recueil à usage unique

##### Système de recueil à usage unique ATMOS (1 l)



- ❶ Connecteur angulé (Connexion tubulure d'aspiration à usage unique)
- ❷ Poche d'aspiration ATMOS
- ❸ Bocal extérieur ATMOS
- ❹ Connecteur en L (Connexion pour tubulure de connexion vacuum)

##### Système de recueil Serres® (1 l)

	<ul style="list-style-type: none"> <li>❶ Raccord coudé (Connexion tubulure à usage unique)</li> <li>❷ Poche d'aspiration Serres®</li> <li>❸ Bocal extérieur Serres®</li> <li>❹ Connecteur angulé gris sur le bocal extérieur Serres® (Connexion tubulure vacuum)</li> </ul>
<p><b>Système de recueil Medi-Vac® (1 l)</b></p>	
	<ul style="list-style-type: none"> <li>❶ Raccord angulé (tubulure d'aspiration à usage unique)</li> <li>❷ Tubulure rouge</li> <li>❸ Poche d'aspiration Medi-Vac®</li> <li>❹ Connexion tubulure de vide</li> <li>❺ Bocal extérieur Medi-Vac®</li> </ul>
<p><b>Système de recueil Receptal® (3 l)</b></p>	
	<ul style="list-style-type: none"> <li>❶ Raccord angulé (tubulure d'aspiration à usage unique)</li> <li>❷ Poche d'aspiration Receptal®</li> <li>❸ Bocal extérieur Receptal®</li> <li>❹ Connexion tubulure de vide</li> </ul>
<p><b>Support rail standard ATMOS/Serres®</b></p>	<p><b>Support Médi-Vac®</b></p>
	

### 3.1.1.2 Bocal de sécurité (protection anti-débordement)

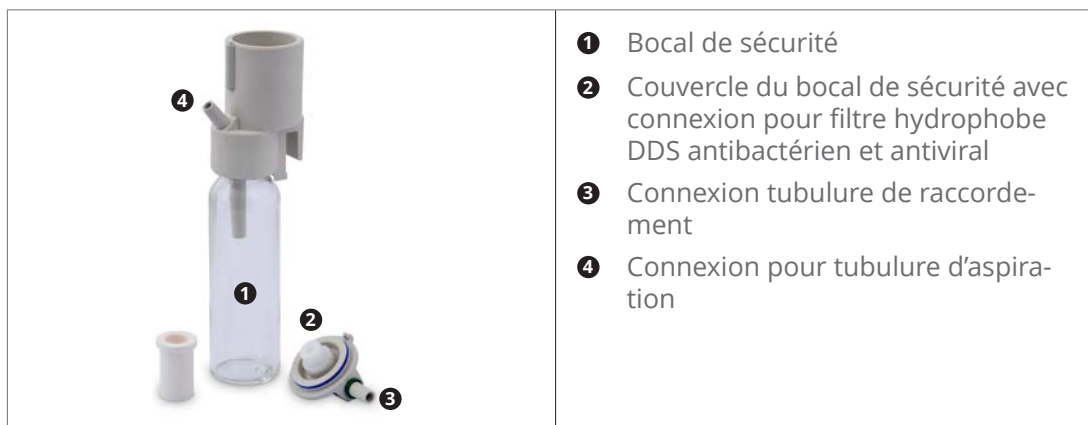

## 3.2 Préparer l'appareil

Lire attentivement les consignes de sécurité au chapitre „2 Conseils concernant votre sécurité“ à la page 12, avant d'utiliser l'appareil.



- ❶ Membrane de pompe endommagée en raison de températures de transport faibles.
- 1. Si l'appareil a été transporté à des températures inférieures à  $-5^{\circ}\text{C}$  : laissez l'appareil au moins 6 heures dans une pièce à température ambiante avant de passer aux prochaines étapes.
- 2. Vérifier que l'appareil, le bocal à sécrétions, le câble d'alimentation, les accessoires et les tubulures ne sont pas endommagés.
- 3. Si l'appareil a été endommagé : documenter les dommages dus au transport et les signaler ATMOS (voir chapitre „6.2 Retourner l'appareil“ à la page 40).
- 4. Si l'appareil n'a pas été endommagé : positionner l'appareil sur une surface plane et stable.



## 3.3 Connexion au réseau d'alimentation

- 1. Contrôler si la tension et la fréquence indiquées sur l'appareil correspondent aux données du réseau d'alimentation.
- 2. Connecter l'appareil au réseau.
- 3. Sécuriser le câble d'alimentation via la fixation de sécurité pour éviter un débranchement accidentel.
- ☞ Lors de l'utilisation en chirurgie, nous recommandons de connecter l'appareil à une prise de terre de la salle d'examen.

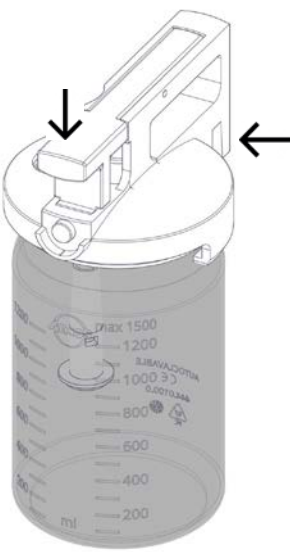
### 3.4 Connecter le système de recueil et les tubulures

	<ol style="list-style-type: none"> <li>1. Pour des sécrétions formant beaucoup de mousse, il faut connecter la protection anti-mousse sur le capteur du niveau de remplissage.</li> <li>2. Glisser le couvercle sur le vase à sécrétions avec la touche de déverrouillage vers l'avant.</li> <li>» Veiller à ce que le bord du couvercle soit bien situé sous le rebord du bocal. Le système est ainsi fermé de manière étanche et la dépression souhaitée peut se mettre en place dans le bocal à sécrétions.</li> <li>3. Presser la bride de fermeture vers le bas jusqu'au clic.</li> <li>4. Fixer le bocal à sécrétions dans le support gauche ou droit.</li> </ol> <p>ⓘ Une mauvaise utilisation du support à bocaux peut entraîner des dysfonctionnements.</p>
	<ol style="list-style-type: none"> <li>1. Insérer la prise de connexion double dans le couvercle en la tournant légèrement</li> <li>» La prise de connexion s'enclenche.</li> </ol>

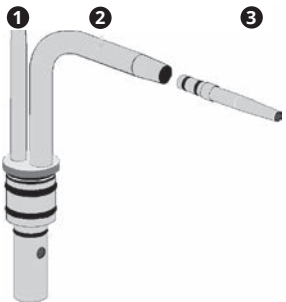
	<ol style="list-style-type: none"> <li>1. Connecter une tubulure courte à l'embout de sortie de l'appareil et au filtre antibactérien et antiviral.</li> <li>2. Connecter une deuxième tubulure courte avec la face imprimée du filtre antibactérien et antiviral et le couvercle du bocal à sécrétions.</li> <li>3. Connecter une tubulure plus longue avec l'entrée du bocal à sécrétions et l'embout vertical de la prise de connexion double.</li> </ol> <p>☞ En cas d'utilisation du filtre antibactérien et antiviral optionnel dans le couvercle du bocal de sécurité, le filtre antibactérien et antiviral entre l'embout de l'appareil et le bocal à sécrétions n'est pas nécessaire.</p> <p><b>⚠ Ne jamais utiliser l'appareil sans filtre antibactérien et antiviral.</b></p>
	<ol style="list-style-type: none"> <li>1. Connecter la tubulure d'aspiration (Ø 10 mm) avec l'embout angulé (2) de la prise de connexion double.</li> </ol> <p>☞ Pour une tubulure d'aspiration de Ø 6 mm, utiliser un réducteur de diamètre (3).</p>

## 4 Utilisation

Conditions environnementales durant l'utilisation, voir „10 Caractéristiques techniques“ à la page 46

### 4.1 Panel de commandes

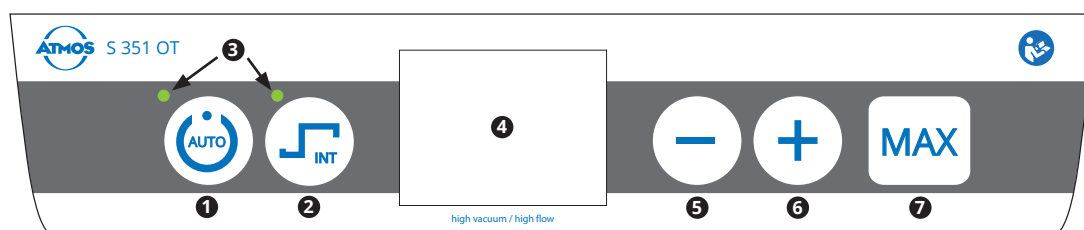

- ❶ Touche Mode AUTO (Auto-Standby)
- ❷ Touche Mode INT (Intermit)
- ❸ LEDs pour l'affichage de la fonction active
- ❹ Display
- ❺ Touche pour réduire la dépression
- ❻ Touche pour augmenter la dépression
- ❼ Touche pour sélectionner la dépression maximale

### 4.2 Allumer l'appareil

1. Appuyer sur l'interrupteur On / Off
  - » L'écran de démarrage s'affiche.

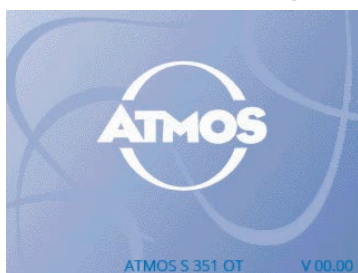



- » La pompe démarre. La dépression réglée est la dernière sélectionnée.
- ⊖ Si la dépression cible était à 0 avant le dernier arrêt de l'appareil, celui-ci démarrera avec -100 mbar.
- » La touche On / Off est éclairée tant que l'appareil est allumé.

### 4.3 Éteindre l'appareil

1. Éteignez l'appareil en appuyant sur la touche On / Off. L'arrêt du display dure environ 3-4 secondes.

## 4.4 Explications sur le display

Le display sert à visualiser les réglages en cours de votre appareil ATMOS.

	Pédale de régulation
	Sur trolley
	Standby automatique

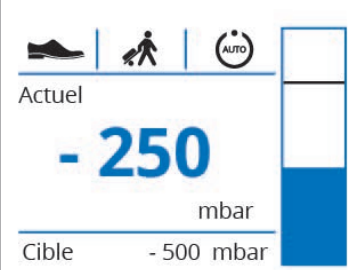
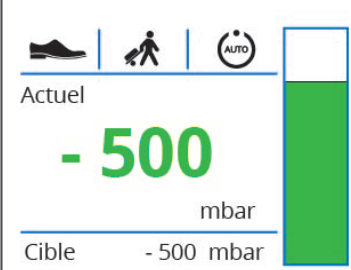
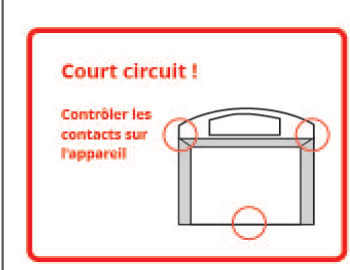
Variante 1 :	Variante 2 :	Variante 3 :
		

De plus, les couleurs affichées indiquent :

- Bleu : Mise en place ou diminution de la dépression  
dépression cible non encore atteinte
- Vert : Dépression cible atteinte
- Rouge : Alarme car la dépression finale ne peut être mise en place (par ex. en raison d'un problème d'étanchéité)

## 4.5 Mode intermittent

L'appareil permet de sélectionner soit un mode continu, soit un mode intermittent. Au contraire du mode continu qui travaille avec une dépression constante, le mode intermittent permet une thérapie avec des intervalles de dépressions qui varient.

Le mode intermittent se divise en 4 phase :

- Mise en place
- Tenue de la dépression
- Baisse de la dépression
- Pause

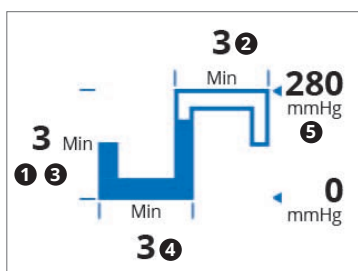

- ❶ Mise en place
- ❷ Tenue de la dépression
- ❸ Baisse de la dépression
- ❹ Pause
- ❺ Dépression cible

1. Régler les durées des différentes phases et le niveau de la dépression à mettre en place dans le menu utilisateur (chapitre „4.6 Menu utilisateur“ à la page 24).
2. Appuyer sur la touche INT pour démarrer le mode.
  - » Le display passe en affichage Intermittent.
  - » La LED à côté de la touche est verte.
  - » L'appareil démarre le mode intermittent. L'une après l'autre, les différentes phases sont affichées en bleu.
  - Mise en place : mise en place de la dépression finale.
  - Tenue de la dépression : maintien de la dépression finale.
  - Baisse de la dépression : réduction de la dépression finale.
  - Pause : plus de dépression en place. Il commence par le temps de mise en place de la dépression.
3. Quitter le mode Intermittent en appuyant sur la touche INT.

## 4.6 Menu utilisateur

### Affichage

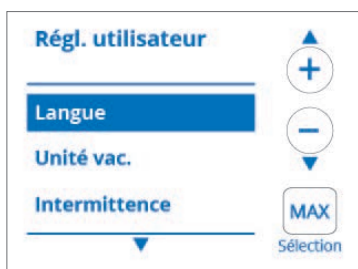

### Utilisation

1. Appuyer sur la touche On / Off et immédiatement après sur la touche Auto (1).
  - » Le menu utilisateur s'affiche.
2. Appuyer sur la touche - (5) POUR DESCENDRE DANS LE MENU UTILISATEUR OU + (6) POUR REMONTER.
3. Appuyer sur la touche MAX (7) pour sélectionner par ex. la langue.

### Possibilités de sélections

- Langue
- Unité de la dépression
- Intermittence
- Luminosité
- Date
- Heure
- Paliers de dépression

### 4.6.1 Langue

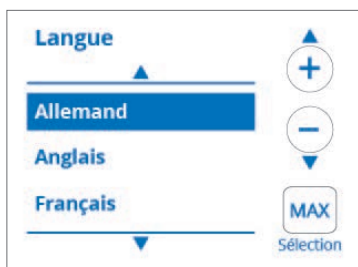

1. Appuyer sur la touche + (6) ou - (5) pour accéder à la langue souhaitée.
2. Sélectionner la langue avec la touche MAX (7).
  - » La langue est sélectionnée. Vous retournez automatiquement au menu principal.
  - Pour revenir directement au menu principal, appuyer sur la touche INT (2).

- Deutsch
- English
- Français
- Español
- Русский

## Affichage

## Utilisation

## Possibilités de sélections

### 4.6.2 Unité de dépression

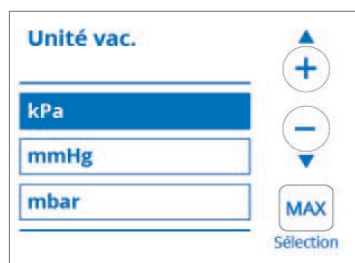

1. Appuyer sur la touche + (6) ou - (5) pour accéder à l'unité de dépression souhaitée.
  2. Sélectionner la dépression avec la touche MAX (7).
- » L'unité de dépression est réglée. Vous retournez automatiquement au menu principal.
- Pour revenir directement au menu principal, appuyer sur la touche INT (2).

- kPa
- mmHg
- mbar

### 4.6.3 Intermittence

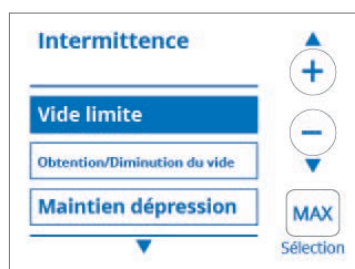

- Quatre paramètres peuvent être réglés dans le menu Intermittent.
1. Appuyer sur la touche + (6) ou - (5) pour accéder au paramètre souhaité.
  2. Sélectionner le paramètre souhaité avec la touche MAX (7).
- » Il est à présent possible de procéder au réglage dans la prochaine fenêtre.
- Pour revenir directement au menu principal, appuyer sur la touche INT (2).

- Dépression finale
- Temps d'obtention du vide / Temps de diminution du vide
- Tenue de la dépression
- Pause

#### 4.6.3.2 Dépression finale

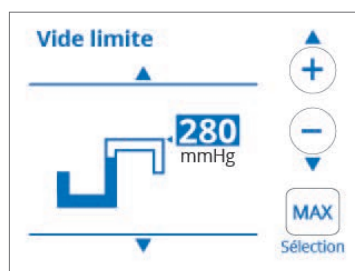

1. Appuyer sur la touche + (6) ou - (5) pour régler la valeur souhaitée.
  2. Confirmer la valeur avec la touche MAX (7).
- » La dépression finale est réglée. Vous retournez automatiquement au menu Intermittent.
- Pour revenir directement au menu Intermittent, appuyer sur la touche INT (2).

- 10 kPa (min) - 90 kPa (max)
- 75 mmHg (min) - 675 mmHg (max)
- 100 mbar (min) - 900 mbar (max)

## Affichage

## Utilisation

## Possibilités de sélections

### 4.6.3.2 Temps d'obtention du vide / Temps de diminution du vide

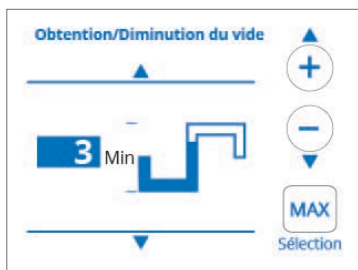

1. Appuyer sur la touche + (6) ou - (5) pour régler la valeur souhaitée.
    - 15 sec (min) - 300 sec (max)
  2. Confirmer la valeur avec la touche MAX (7).
- » Les temps d'obtention et de diminution du vide sont réglés. Vous retournez automatiquement au menu Intermittent.
- Pour revenir directement au menu Intermittent, appuyer sur la touche INT (2).

### 4.6.3.3 Durée de maintien de la dépression

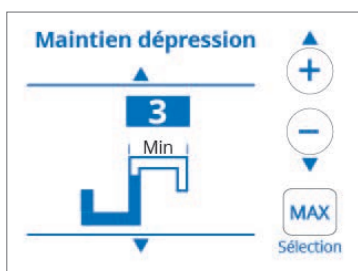

1. Appuyer sur la touche + (6) ou - (5) pour régler la valeur souhaitée.
    - 5 sec (min)- 995 sec (max)
  2. Confirmer la valeur avec la touche MAX (7).
- » La durée de maintien de la dépression est réglée. Vous retournez automatiquement au menu Intermittent.
- Pour revenir directement au menu Intermittent, appuyer sur la touche INT (2).

### 4.6.3.4 Pause

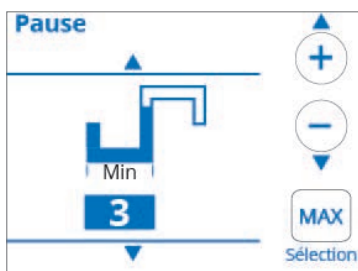

1. Appuyer sur la touche + (6) ou - (5) pour régler la valeur souhaitée.
    - 5 sec (min) - 995 sec (max)
  2. Confirmer la valeur avec la touche MAX (7).
- » La pause est réglée. Vous retournez automatiquement au menu Intermittent.
- Pour revenir directement au menu Intermittent, appuyer sur la touche INT (2).

## Affichage

## Utilisation

## Possibilités de sélections

### 4.6.4 Luminosité

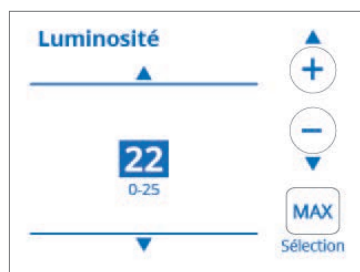

1. Appuyer sur la touche + (6) ou - (5) pour atteindre le degré de luminosité souhaitée.
2. Sélectionner le degré de luminosité avec la touche MAX (7).
  - » Le degré de luminosité est réglé. Vous retournez automatiquement au menu principal.
    - Pour revenir directement au menu principal, appuyer sur la touche INT (2).

- Paliers 1 - 5

### 4.6.5 Date



1. Appuyer sur la touche + (6) ou - (5) pour régler le jour, le mois et l'année.
2. Confirmer le jour, puis le mois, puis l'année avec la touche MAX (7).
  - » La date est réglée. Vous retournez automatiquement au menu principal.
    - Pour revenir directement au menu principal, appuyer sur la touche INT (2).

- Jour
- Mois
- Année

### 4.6.6 Heure

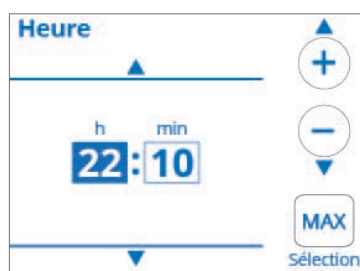

1. Appuyer sur la touche + (6) ou - (5) pour régler l'heure et les minutes.
2. Confirmer l'heure, puis les minutes avec la touche MAX (7).
  - » L'heure est réglée. Vous retournez automatiquement au menu principal.
    - Pour revenir directement au menu principal, appuyer sur la touche INT (2).

- Heure
- Minute

### 4.6.7 Paliers de dépression

## Affichage

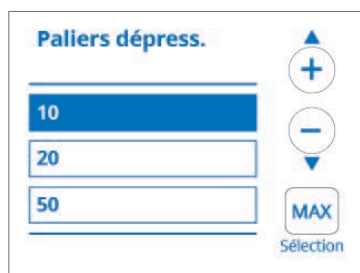

## Utilisation

1. Appuyer sur la touche + (6) ou - (5) pour accéder au palier de dépression souhaité.
  2. Sélectionner les paliers de dépression avec la touche MAX (7).
- » Les paliers de dépression sont réglés. Vous retournez automatiquement au menu principal.
- Pour revenir directement au menu principal, appuyer sur la touche INT (2).

## Possibilités de sélections

Pour l'unité de dépression mbar :

- 10
- 20
- 50

Pour l'unité de dépression kPa :

- 1
- 2
- 5

Pour l'unité de dépression mmHg :

- 7
- 15
- 37

## 4.7 Aspirer

### 4.7.1 Régler la dépression

#### **▲ MISE EN GARDE**

#### Dépression trop élevée.

Le patient peut être gravement blessé.

- Respectez les directives en vigueur.
- Sélectionnez la dépression en fonction des patients et de l'utilisation.

1. Appuyer sur l'interrupteur On / Off
    - » L'écran de démarrage s'affiche.
    - » La pompe démarre. La dépression réglée est la dernière sélectionnée.
- ☞ Si la dépression cible est à 0 au moment de l'arrêt de l'appareil, l'appareil sera réglé à -100 mbar au démarrage.
- » La touche On / Off est éclairée tant que l'appareil est allumé.

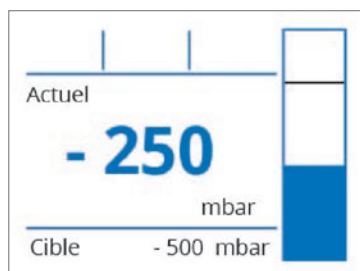

1. Appuyer sur les touches + (6), - (5) ou MAX (7) POUR RÉGLER LA DÉPRESSION CIBLE.
  - » La dépression cible affichée au bas du display et la barre noire sont modifiées.
  - » La dépression actuelle au milieu du display et la barre bleue sont modifiées.

Quand la dépression cible est atteinte, l'affichage de la dépression actuelle passe de bleu à vert au niveau du display.

En appuyant plus longtemps sur les touches - (5) und + (6), le niveau de dépression change plus rapidement.

## 4.7.2 Mode AUTO

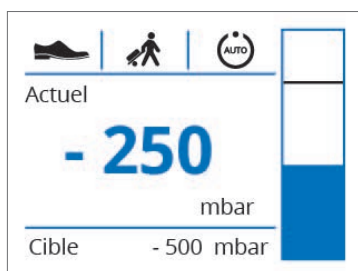

1. Appuyer sur la touche Mode AUTO (1) pour démarrer ce mode.

- » Le signe apparaît sur le display.
- » La LED à côté de la touche est verte.

En mode AUTO, l'appareil vérifie qu'il lui est possible d'aspirer. Si au bout de 20 secondes aucun liquide ni aucune sécrétion n'a été détecté au niveau de l'aspiration, la pompe s'arrête automatiquement.

Dès que vous remplacez l'embout d'aspiration au niveau des liquides à aspirer, la pompe redémarre et vous disposez de la pleine puissance d'aspiration avec la dépression sélectionnée. Vous évitez ainsi toute nuisance sonore inutile.

Pour certaines utilisations telles que l'aspiration avec des canules très étroites (canule d'aspiration avec un lumen  $\leq 2$  mm), ou l'aspiration avec diverses ouvertures latérales d'aspiration, ou l'utilisation de poches à usage unique avec filtre antibactérien et antiviral, le mode AUTO n'est utilisable que de manière limitée. Terminer le mode AUTO.

## 4.8 Contrôle électronique du remplissage

L'ATMOS S 351 OP dispose d'un contrôle électronique du remplissage qui arrête la pompe quand le niveau maximal de remplissage est atteint. Au même moment retentit une alarme sonore et l'information s'affiche : *bocal à sécrétions plein*. Le niveau maximal de remplissage est atteint quand le niveau de liquide entre en contact avec le capteur du système de fermeture. En cas de très forte formation de mousse, il est recommandé de placer la protection anti-mousse sur le capteur afin que la pompe ne s'arrête pas prématurément. Dès que le capteur n'est plus en contact avec du liquide (par ex. en déplaçant la prise de connexion double), la pompe redémarre.

## 4.9 Remplacer le bocal à sécrétions

Remplacer ou vider le bocal à sécrétions quand il est rempli aux 2/3.







### Risque d'infection.

Risque de mort ou de blessures graves en raison d'une infection.

☞ Lors du remplacement du bocal, porter des gants à usage unique.

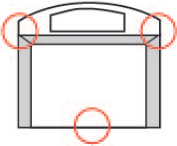
1. Interrompre l'aspiration en éteignant la pompe.
2. Retirer la prise de connexion double du bocal plein.
3. Si un deuxième bocal à sécrétions est mis en place, y insérer la prise de connexion double.
4. Retirer le bocal à sécrétions rempli avec son couvercle, en le tirant vers le haut. Appuyer sur la touche de déverrouillage et ouvrir la bride de fermeture.
5. Remplacer le bocal à sécrétions plein ou le vider.
- ☞ Éliminer les sécrétions aspirées selon la réglementation.
6. Fixer le bocal à sécrétions vide au couvercle puis à l'appareil.
7. Insérer la prise de connexion double sur le bocal à sécrétions.

## 4.10 Alarmes

Affichage	Cause	Remède
<p><b>Filtre anti-bactérien bouché !</b> Remplacer le filtre anti-bactérien</p> 	<p>Le filtre hydrophobe antibactérien et antiviral est bouché.</p> <p>☞ Cette alarme apparaît également quand la tubulure est pincée ou quand des accessoires de drainage sont connectés.</p>	<p>Remplacer le filtre hydrophobe antibactérien et antiviral.</p>
<p><b>Court circuit !</b></p> <p>Contrôler les contacts sur l'appareil</p> 	<p>Court circuit entre les pinces de contact.</p>	<p>Contrôler les contacts sur l'appareil.</p>
<p><b>Bocal à sécrétions rempli !</b></p> <p>Remplacer le bocal à sécrétions</p> 	<p>Le bocal à sécrétions est plein.</p>	<p>Remplacer le bocal à sécrétions.</p> <p>En cas de formation importante de mousse :</p> <p>Placer la protection anti-mousse sur la sonde.</p> <p>En cas d'utilisation de système de recueil à usage unique, l'alarme « Bocal plein » est désactivée.</p>
<p><b>Température trop élevée !</b></p> <p>Veiller à une ventilation suffisante</p> 	<p>La température de l'appareil est trop élevée.</p>	<p>Veiller à une aération suffisante.</p>
<p><b>Service requis</b></p> <p>Notifier le service ATMOS</p> 	<p>Maintenance nécessaire.</p>	<p>Contactez le SAV ATMOS.</p>

## 4.11 Trolley

	<ol style="list-style-type: none"> <li>1. Fixer l'appareil avec une vis sur la plaque du trolley.</li> </ol>
---	--

## 4.12 Pédale de régulation

Il est possible de régler la dépression en connectant une pédale de régulation :

1. Brancher la pédale sur la connexion avant d'allumer l'appareil.
2. Connecter le cathéter d'aspiration, l'embout d'aspiration ou l'instrument d'aspiration à la tubulure d'aspiration.
3. Allumer l'ATMOS S 351 OP. Veiller à ce que la lampe de contrôle de l'interrupteur ON / OFF est allumée.
4. Sélectionner la dépression finale souhaitée avec l'une des touches (5), (6) et (7). En appuyant plus longuement sur les touches (5) et (6), la valeur change plus rapidement.
5. Vous pouvez à présent faire varier la dépression à l'aide de la pédale de régulation, de 0 à la dépression finale pré-réglée.

## 4.13 Contrôler le filtre antibactérien et antiviral

### **ATTENTION**

Le filtre antibactérien est un article à usage unique et ne peut ni être autoclavé ni désinfecté.

1. Allumer l'appareil.
2. Appuyer sur la touche MAX.
3. Dès que la dépression actuelle affichée au display, avec tubulure d'aspiration ouverte, est supérieure à -300 mbar (-30 kPa / -225 mmHg), il faut remplacer le filtre.
4. Pour cela, retirer les tubulures du filtre antibactérien et antiviral et mettre en place un nouveau filtre antibactérien et antiviral. Veiller au sens du flux (voir les inscriptions sur le filtre antibactérien et antiviral).
5. Éliminer immédiatement le filtre antibactérien et antiviral utilisé afin qu'il ne puisse pas être réutilisé par erreur.
6. Conseil : toujours avoir quelques filtres antibactériens et antiviraux de remplacement à disposition.

## 5 Retraitement

### 5.1 Conseils de sécurité concernant le retraitement

#### 5.1.1 Conseils de sécurité généraux

Nous vous conseillons de documenter tous les processus de maintenance ou de remplacement de manière écrite.

Il est de la responsabilité de l'utilisateur d'effectuer le nettoyage et la désinfection de manière satisfaisante. Habituellement, il est nécessaire de valider et de contrôler de manière systématique de procédé.

Seules des personnes disposant des connaissances nécessaires sont autorisées à effectuer le retraitement. Pour les mesures nommées, la personne doit disposer des installations nécessaires.

#### 5.1.2 Dangers pour l'utilisateur, le patient et des tiers

##### **⚠ AVERTISSEMENT**

##### **Risque infectieux dû à des moyens inadaptés.**

Des maladies mortelles peuvent être transmises.

- Portez toujours votre propre équipement de protection. Pour toutes les étapes durant lesquelles les parties de l'appareil sont encore contaminées, l'équipement de protection se compose de gants de protection, vêtements de protection, lunettes de protection et masque.
- N'utiliser que des produits pouvant être facilement retraités ou des produits à usage unique.

##### **⚠ AVERTISSEMENT**

##### **Risque infectieux en raison d'un retraitement inadapté.**

Des maladies mortelles peuvent être transmises.

- Veiller à ce que toutes les parties des accessoires soient bien atteintes.
- Pour le retraitement en machine, n'utiliser que des supports adaptés. Ceci est particulièrement valable pour les accessoires avec des cavités difficiles d'accès et des lumina.
- Veiller à ce que, lors de l'immersion dans des solutions de retraitement, il n'y ait pas de formation de bulles dans les cavités ou les lumina.

#### 5.1.3 Éviter tout dommage sur l'appareil

##### **ATTENTION**

##### **Dommages sur l'appareil en raison d'un nettoyage fixe.**

Les salissures ne peuvent plus être retirées.

- Ne pas utiliser d'aldéhydes avant et pour le nettoyage.
- Ne pas soumettre l'appareil à une température >40 °C avant et pendant le nettoyage.

**ATTENTION**

**Produits inadaptés.**

L'appareil pourrait être endommagé.

- N'utiliser que des tissus doux qui ne peluchent pas.
- Pour le rinçage final, toujours utiliser de l'eau déminéralisée.
- Se conformer aux modes d'emploi des produits et appareils utilisés.

**ATTENTION**

**Produits de nettoyage et de désinfection inadaptés.**

L'appareil pourrait être endommagé.

- Ne pas utiliser **pour les parties en plastique** de produits chimiques contenant les ingrédients suivants :
  - Chloramides ou dérivés de phénole
- Ne pas utiliser de produits à récurer.

## 5.2 Préparer et terminer le retraitement

### Avant le retraitement

1. Démontez l'appareil pour le retraitement des sous-éléments suivants :
  - Système de recueil (bocal à sécrétions, couvercle, prise de connexion double, filtre antibactérien et antiviral)
  - Tubulures (tubulure d'aspiration, tubulure de vide, tubulure de connexion)

### Après le retraitement

1. Effectuer un contrôle de fonctionnement.

## 5.3 Retraiter les surfaces

### 5.3.1 Vue d'ensemble

Surface	Après chaque utilisation	Après chaque patient	Quotidien	Hebdomadaire	Tous les 14 jours	Mensuel	Prénettoyage	Essuyer pour nettoyer	Essuyer pour désinfecter	Désinfection par vaporisation	Remarque
Surfaces laquées	X							X	X		Selon les données du fabricant du produit
Autres surfaces	X							X	X		Selon les données du fabricant du produit

### 5.3.2 Choisir les produits chimiques

Se conformer aux données du fabricant du produit chimique

Produit (Fabricant)	Produit actif pour 100 g	Type	Surfaces	
			laquées	Autres surfaces
<b>Désinfection</b>				
Green & Clean SK (Metasys)	<1 g chlorure d'alkyl diméthylammonium, <1 g chlorure alkyl diméthylebenzyl d'ammonium, <1 g chlorure d'ammonium d'alkyldiméthyl benzyl	Liquide	X	
Dismozon® plus (Bode Chemie)	95,8 g Magnésium Péroxyphthalate Héxahydrate	Granulé	X	X
Kohrsolin® extra (Bode Chemie)	14,1 g (Ethylène dioxyde) diméthanole, 5 g Glutaral, 8 g chlorure d'ammonium didécyl diméthyle	Liquide Concentré	X	X
Perform® (Schülke & Mayr)	45 g Pentapotassium-bis(péroxymonosulfate)-bis(sulfate), tensides anioniques, tensides non ioniques, phosphonates	Poudre	X	X
Terralin® Protect (Schülke & Mayr)	22 g Chlorure d'ammonium d'alkyl(C12-16)diméthylbenzyl (ADBAC/BKC (C12-16)), 17 g 2-Phenoxyéthanol, 0,9 g Amine, N-C12-14-(pair)-alkyltriméthylenedi-, agents réactifs avec acide chloracétique	Liquide Concentré		X
FD 312 (Dürr Dental)	6,5 g chlorure d'ammonium d'alkyl-benzyl-diméthyle	Liquide Concentré		X
Bacillol® 30 Foam (Bode Chemie)	14 g éthanol, 10 g propane-2-ol, 6 g propane-1-ol, 0,5 g N-glycine d'aminopropyle	Mousse	X	X
SaniCloth® Active (Ecolab)	0,45 g chlorure d'ammonium didécyl diméthyle	Lingettes		X
Incidin® Active (Ecolab)	Acide peracétique	Poudre		X
Mikrozyd® Sensitive Wipes (Schülke & Mayr)	0,26 g chlorure d'ammonium alkyl(C12-16)diméthylbenzyl, 0,26 g chlorure d'ammonium didécyl diméthyle, 0,26 g chlorure d'ammonium alkyl(C12-14)éthylbenzyl	Lingettes		X
Mikrobac® Tissues (Bode Chemie)	0,4 g chlorure d'ammonium benzyl-C12-18-alkyldiméthyl, 0,4 g chlorure d'ammonium didécyl diméthyl	Lingettes		X
Hexaquart® forte (BBraun)	Composés d'ammonium quaternaire, 20,0 g Benzyl- C12-16 alkyl diméthyl-, chlorure, 7,9 g chlorure d'ammonium didécyl diméthyl	Liquide Concentré		X
Meliseptol® Wipes sensitive (BBraun)	17 g propane-1-ol, 0,23 g chlorure d'ammonium didécyl diméthyl	Lingettes		X
Meliseptol® Foam pure (BBraun)	17 g propane-1-ol, 0,23 g chlorure d'ammonium didécyl diméthyl	Mousse		X
Incidin® Plus (Ecolab)	26 g glucoprotamine	Liquide Concentré		X

### 5.3.3 Essuyer pour nettoyer

1. Séparer l'appareil du réseau d'alimentation.
  2. Nettoyer la surface de manière uniforme avec un chiffon adapté et un produit de nettoyage adapté, voir chapitre „5.3.1 Vue d'ensemble“ à la page 33. Prêter attention notamment aux endroits difficiles d'accès.
- » Il n'y a plus de salissures visibles.

### 5.3.4 Essuyer pour désinfecter

1. Désinfecter les surfaces de manière homogène avec un linge et un produit de nettoyage adaptés. Prêter attention notamment aux endroits difficiles d'accès.
2. Attendre le temps de pose.

## 5.4 Retraiter les accessoires

### 5.4.1 Vue d'ensemble

Accessoire	Produit à usage unique	Nombre max. de cycles de retraitement	Après chaque utilisation	Après chaque patient	Quotidien	Hebdomadaire	Tous les 14 jours	Mensuel	Prétraiter	Prénettoyer	Nettoyage et désinfection manuels	Nettoyage et désinfection en machine	Stérilisation
<b>Système de bocal à sécrétions</b>													
Bocal à sécrétions		50	X						X	X		X	X
Couvercle du bocal à sécrétions		50	X						X	X		X	X
Prise de connexion double		50	X						X	X		X	X
Filtre antibactérien et antiviral <sup>1</sup>	X												
<b>Tubulures</b>													
Tubulure d'aspiration		60	X						X	X		X	X
Tubulure de vacuum		60	X						X	X		X	X
Tubulure de connexion		60	X						X	X		X	X

<sup>1</sup> Remplacer immédiatement le filtre en cas de coloration, salissure, sur-aspiration. Le filtre n'est plus optimal quand la dépression, avec le réglage sur MAX et la tubulure d'aspiration ouverte, affiche plus de -0,3 bar.

## 5.4.2 Choisir les produits chimiques

Se conformer aux données du fabricant du produit chimique

Produit (Fabricant)	Produit actif pour 100 g	Type	Système de bocal à sécrétions	Tubulures
<b>Produits de désinfection - retraitement manuel</b>				
Gigasept® FF neu (Schülke & Mayr)	< 5 % phosphonates, < 5 % tensides anioniques, < 5 % tensides non ioniques, parfums, methylisothiazolinone	Liquide Concentré	X	
Produit (Fabricant)	Produit actif pour 100 g	Type	Système de recueil	Tubulures
<b>Produits de nettoyage - retraitement en machine</b>				
neodisher® MediClean forte (Dr. Weigert)	<5 % tensides non ioniques et anioniques, enzymes	Liquide Concentré		X

## 5.4.3 Système de recueil

### Spécificités

Les parties suivantes des accessoires sont difficiles d'accès :

- Prise de connexion double (lumina)
- Système complet de fermeture (cavités)

Retraiter minutieusement les parties difficiles d'accès.

<p><b>Prétraiter sur le site d'utilisation</b></p> <p>Purger : 60 s Rincer : 60 s</p>	<ol style="list-style-type: none"> <li>1. Vider le bocal.</li> <li>2. Nettoyer les accessoires sous l'eau courante froide.</li> <li>3. Rincer les cavités et lumina des accessoires minutieusement sous l'eau courante.</li> </ol> <p>» Les salissures importantes ne sont plus visibles.</p>
<p><b>Collecter et transporter</b></p>	<ol style="list-style-type: none"> <li>1. Marquer les accessoires endommagés.</li> <li>2. Poser les accessoires dans un contenant.</li> <li>3. Transporter le contenant jusqu'au site de retraitement.</li> </ol>
<p><b>Démonter</b></p>	<p>Voir chapitre „3 Installation et mise en service“ à la page 16.</p> <ol style="list-style-type: none"> <li>1. Éliminer les produits à usage unique.</li> </ol>

<p><b>Prénettoyer</b></p> <p>Purger : 1 x / 30 s Rincer : 60 s</p> <p>Brosse : Brosse ronde • Diamètre : 7 / 11 / 15 mm • Matériau : Nylon • Spécificités : Avec tête angulée</p>	<p>☞ Le prénettoyage n'est nécessaire que pour le nettoyage et la désinfection en machine.</p> <ol style="list-style-type: none"> <li>1. Rendre accessibles les cavités suivantes : <ul style="list-style-type: none"> <li>• Prise de connexion double</li> <li>• Couvercle complet</li> </ul> </li> <li>2. Rendre les lumina suivant accessibles : <ul style="list-style-type: none"> <li>• Prise de connexion double</li> </ul> </li> <li>3. Nettoyer les accessoires de manière homogène sous l'eau courante avec une brosse.</li> <li>4. Rincer les cavités et lumina des accessoires minutieusement sous l'eau courante.</li> </ol>
<p><b>Nettoyage et désinfection en machine</b></p> <p>Prérincer : 1 min Nettoyer : 5 min 50 °C / 122 °F Neutraliser : 2 min Rinçage intermédiaire : 1 min Désinfecter : 5 min 93 °C / 199 °F Sécher : 12 min 110 °C / 230 °F</p>	<ol style="list-style-type: none"> <li>1. Vider le bocal.</li> <li>2. Le nettoyer et le désinfecter avec un programme adapté : <ul style="list-style-type: none"> <li>• Prérincer à l'eau froide</li> <li>• Nettoyer avec un produit nettoyant</li> <li>• Neutraliser à l'aide d'un produit neutralisant</li> <li>• Rinçage intermédiaire à l'eau froide adoucie</li> <li>• Désinfecter avec un produit désinfectant adapté et de l'eau déminéralisée</li> <li>• Séchage</li> </ul> </li> </ol> <p>Appareil de nettoyage et de désinfection : • Selon EN ISO 15883-1</p> <p>Programme : • Miel Vario TD</p> <p>Adaptateur : • Adaptateur Miele E329</p>
<p><b>Contrôler et entretenir</b></p>	<ol style="list-style-type: none"> <li>1. Contrôler la réussite du retraitement à l'aide d'une loupe lumineuse adaptée. <ul style="list-style-type: none"> <li>• Libre de toute particule et de matière organique</li> </ul> </li> <li>2. Éliminer les accessoires endommagés ou les faire réparer.</li> </ol>
<p><b>Montage</b></p>	<p>Non nécessaire.</p>
<p><b>Contrôle de fonctionnement</b></p>	<p>Non nécessaire.</p>
<p><b>Emballage</b></p>	<ol style="list-style-type: none"> <li>1. Marquer les accessoires.</li> <li>2. Emballer les accessoires avec un système d'emballage selon DIN EN ISO 11607.</li> </ol>
<p><b>Stérilisation</b></p> <p>Dépression préfractionnée : 3 x Température : 134 °C / 273 °F Durée : 5 min Sécher : 10 min</p>	<ol style="list-style-type: none"> <li>1. Stériliser l'accessoire avec un procédé adapté : <ul style="list-style-type: none"> <li>• Stérilisation vapeur / Autoclave</li> </ul> </li> </ol> <p>☞ Utiliser de préférence toujours le même procédé.</p> <p>Stérilisateur : • Selon EN 285</p>
<p><b>Stockage</b></p>	<ol style="list-style-type: none"> <li>1. Respecter les conditions environnementales, voir chapitre „10 Caractéristiques techniques“ à la page 46.</li> </ol>

## 5.4.4 Tubulures

<p><b>Prétraiter sur le site d'utilisation</b></p> <p>Purger : 5 x / 30 s</p>	<ol style="list-style-type: none"> <li>1. Nettoyer les tubulures à l'eau froide courante.</li> <li>2. Rincer minutieusement les tubulures.</li> </ol> <p>» Les salissures importantes ne sont plus visibles.</p>
<p><b>Collecter et transporter</b></p>	<ol style="list-style-type: none"> <li>1. Marquer les tubulures endommagées.</li> <li>2. Placer les tubulures dans un contenant.</li> <li>3. Fermer le contenant.</li> <li>4. Transporter le contenant jusqu'au site de retraitement.</li> </ol>
<p><b>Prénettoyer</b></p> <p>Purger : 5 x / 30 s</p>	<p>☞ Le prénettoyage n'est nécessaire que pour le nettoyage et la désinfection en machine.</p> <ol style="list-style-type: none"> <li>1. Nettoyer les tubulures de manière homogène sous l'eau courante.</li> <li>2. Rincer minutieusement les tubulures à l'eau courante.</li> </ol>
<p><b>Démonter</b></p>	<p>Non nécessaire</p>
<p><b>Nettoyage et désinfection en machine</b></p> <p>Prérincer : 1 min Nettoyer : 5 min 55 °C / 131 °F Neutraliser : 2 min Désinfecter : 5 min 93 °C / 199 °F Sécher : 12 min 110 °C / 230 °F</p>	<ol style="list-style-type: none"> <li>1. Nettoyer et désinfecter les tubulures avec un programme adapté. <ul style="list-style-type: none"> <li>• Prérincer à l'eau froide</li> <li>• Nettoyer avec un produit nettoyant</li> <li>• Neutraliser à l'eau froide.</li> <li>• Rinçage intermédiaire à l'eau froide adoucie</li> <li>• Désinfecter avec un produit désinfectant adapté et de l'eau déminéralisée</li> <li>• Séchage</li> </ul> </li> </ol> <p>Appareil de nettoyage et de désinfection : • Selon EN ISO 15883-1</p> <p>Programme : • Miel Vario TD</p> <p>Adaptateur : • Miele E336/E446</p>
<p><b>Contrôler et entretenir</b></p>	<ol style="list-style-type: none"> <li>1. Contrôler la réussite du retraitement à l'aide d'une loupe lumineuse adaptée.</li> <li>2. Si le retraitement n'a pas réussi, retraiter à nouveau les tubulures.</li> <li>3. Éliminer les tubulures endommagées.</li> </ol>
<p><b>Montage</b></p>	<p>Non nécessaire.</p>
<p><b>Contrôle de fonctionnement</b></p>	<p>Non nécessaire.</p>
<p><b>Emballage</b></p>	<ol style="list-style-type: none"> <li>1. Marquer les tubulures.</li> <li>2. Emballer les tubulures avec un système d'emballage selon DIN EN ISO 11607.</li> </ol>

<p><b>Stérilisation</b></p> <p>Dépression préfractionnée : 3 x  Température : 134 °C / 273 °F  Durée : 5 min  Sécher : 10 min</p>	<p>1. Stériliser l'accessoire avec un procédé adapté :</p> <ul style="list-style-type: none"> <li>• Stérilisation vapeur / Autoclave</li> </ul> <p>☞ Utiliser de préférence toujours le même procédé.</p> <p>Stérilisateur : • Selon EN 285</p>
<p><b>Stockage</b></p>	<p>1. Respecter les conditions environnementales, voir chapitre „10 Caractéristiques techniques“ à la page 46.</p>

## 6 Maintenance et service

La maintenance, les réparations et les contrôles récurrents ne doivent être effectués que par des personnes disposant des connaissances nécessaires et connaissant le produit. Cette personne doit disposer pour ces mesures des équipements de test nécessaires et des pièces détachées d'origine.

ATMOS conseille : mandater un partenaire de maintenance autorisé par ATMOS. Vous disposez ainsi de l'assurance que les réparations et les contrôles sont faits de manière appropriée, que des pièces d'origine sont utilisées et que vos droits à garantie sont maintenus.

La maintenance, les réparations, les contrôles récurrents **ne doivent pas** être effectués pendant que le produit est utilisé sur un patient.

### 6.1 Contrôles récurrents

Effectuer au moins tous les 12 mois un contrôle récurrent de la sécurité électrique selon IEC 62353.

ATMOS conseille dans ce cadre une révision selon les données du fabricant.

### 6.2 Retourner l'appareil

1. Retirer et éliminer les consommables de manière appropriée.
2. Nettoyer et désinfecter l'appareil et les accessoires selon la notice d'utilisation.
3. Joindre à l'appareil les accessoires utilisés.
4. Compléter le formulaire QD 434 « Réclamation / Bon de retour » ainsi que la **preuve de décontamination**.  
☞ Le formulaire est joint et est disponible sur [www.atmosmed.de](http://www.atmosmed.de).
5. Emballer l'appareil avec les protections nécessaires et un emballage adéquat.
6. Placer le formulaire QD 434 « Réclamation / Bon de retour » ainsi que la **preuve de décontamination** dans une pochette d'envoi.
7. Coller la pochette d'envoi sur l'extérieur de l'emballage.
8. Renvoyer l'appareil à ATMOS ou à votre fournisseur.

## 7 Remédier à certains problèmes

L'appareil a subi un contrôle de qualité sur le site de fabrication. Si toutefois vous constatez un dysfonctionnement, vous devriez pouvoir le régler vous-mêmes.

Problème constaté	Cause possible	Solution
Impossible d'allumer l'appareil (la lampe de contrôle de l'interrupteur ne s'allume pas).	La prise d'alimentation est mal en place.	Contrôler la prise d'alimentation.
	Pas d'alimentation électrique.	Contrôler l'alimentation côté réseau (fusible de bâtiment).
Alarme après l'allumage (Affichage du contrôle du filtre).	Le bocal de sécurité est plein.	Contrôler le bocal de sécurité et le bocal à sécrétions et les vider si nécessaire.
	Filtre antibactérien et antiviral hydrophobe bouché ou pas entièrement sec.	Remplacer le filtre hydrophobe antibactérien et antiviral.
	Accessoires de drainage connectés à l'appareil.	Retirer l'accessoire de drainage (pas de drainage thoracique possible).
Alarme après l'allumage (Affichage du contrôle de remplissage).	Le bocal à sécrétions est plein.	Vider le bocal à sécrétions.
Alarme durant l'aspiration (Affichage du contrôle de remplissage).	Le bocal à sécrétions est plein.	Vider le bocal à sécrétions.
	Importante formation e mousse.	Utiliser le protection anti-mousse.
Pas d'alarme alors que le bocal à sécrétions est plein	Utilisation d'un système de recueil à usage unique	En cas d'utilisation d'un système de recueil à usage unique, l'alarme « Bocal à sécrétions rempli » est désactivée. Utiliser des bocaux réutilisables.
	Problème de contact entre le bocal à sécrétions et l'appareil	Vérifier que le bocal à sécrétions et le système de fermeture sont bien enclenchés sur le support, ou si l'ATMOS 351 OT est vissée correctement au chariot.
Alarme durant l'aspiration (Affichage du contrôle du filtre).	Le filtre hydrophobe antibactérien et antiviral est bouché.	Remplacer le filtre hydrophobe antibactérien et antiviral.
	La connexion tubulure vers la pompe est pincée.	Mettre en place la tubulure de manière à ce qu'elle ne soit pas pincée.
Alarme durant l'aspiration, l'appareil s'arrête.	Développement trop important de mousse, les bulles de mousse ferment le contact entre le capteur et la prise de connexion double.	Placer la protection anti-mousse sur le capteur de remplissage (REF 444.0064.0).

Problème constaté	Cause possible	Solution
Pas de symbole Trolley à l'affichage alors que le trolley est utilisé.	La connexion vers le trolley est interrompue.	Vérifier les contacts entre le trolley et l'ATMOS S 351 OP.
	Utilisation du chariot (320.0070.0)	En cas d'utilisation de ce trolley, l'affichage « relié au trolley » n'est pas possible.
La mauvaise unité de dépression est affichée (mbar / mmHg / kPa).	L'unité de dépression a été mal réglée.	Régler l'unité de dépression selon vos souhaits tel qu'indiqué dans le chapitre „4.6.2 Unité de dépression“ à la page 25.
L'affichage du display est trop sombre / est difficilement lisible.	Le réglage de la luminosité du display n'est pas bon.	Régler la luminosité de l'affichage graphique comme désiré, voir chapitre „4.6.4 Luminosité“ à la page 27.
Affichage d'une clé à molette sur le display.	Un problème est survenu.	Si l'affichage disparaît à nouveau, l'appareil a pu régler le problème. Faites toutefois contrôler votre appareil par le SAV ATMOS.
		Tant que l'affichage persiste, seul l'utilisation d'urgence est possible. Appeler le SAV ATMOS.
Affichage d'un thermomètre sur le display (surchauffe de l'ATMOS S 351 OT).	Fentes de ventilations fermées.	Contrôler les fentes de ventilation (face inférieure de l'appareil), elles ne doivent pas être bouchées.
	Température environnante trop élevée.	N'utiliser l'ATMOS S 351 OP uniquement dans le domaine de température indiqué. Essayer d'utiliser le standby auto (faible développement de chaleur).
	Ventilation défectueuse.	Appeler le SAV ATMOS.
La pédale de régulation permet uniquement de régler une dépression plus faible.	La dépression cible réglée via le clavier est trop faible.	Régler la dépression cible à l'aide de la touche Plus sur un niveau plus élevé (ou MAX.) afin d'obtenir un plus large domaine de régulation avec la pédale.
L'appareil ne reconnaît pas la pédale de régulation	La pédale de régulation a été montée après l'allumage.	Connecter la pédale à l'appareil avant de le démarrer.

## 8 Accessoires

Accessoires	REF
Pédale de régulation ATMOS S 351	444.0478.0
Chariot avec rail standard ATMOS S 351	320.0070.0
Support rail standard Serres® pour ATMOS S 351	444.0484.0
Bocal à sécrétions en verre gradué 5 l	444.0034.0
Bocal à sécrétions 1,5 l (PC)	444.0100.0
Bocal à sécrétions 2,5 l (PC)	444.0099.0
Couvercle du bocal à sécrétions	444.0650.0
Couvercle pour bocal à sécrétions incluant fixation rail standard	444.0015.0
Set de prise de connexion double	444.0640.0
Prise de connexion double avec électrode de détection de débordement	444.0012.0
Support rail standard Medi-Vac®	444.0451.0
Bocal extérieur ATMOS 1 l	401.0100.0
Bocal extérieur ATMOS 2 l	401.0200.0
Bocal extérieur ATMOS 3 l	401.0300.0
Bocal extérieur Serres® 1 l	312.0465.0
Bocal extérieur Serres® 2 l	310.0402.0
Bocal extérieur Serres® 3 l	310.0403.0
Bocal extérieur Receptal® 1,5 l	310.0221.0
Bocal extérieur Receptal® 2 l	443.0256.0
Bocal extérieur Receptal® 3 l	444.0157.0
Support Receptal® complet pour rail standard 1 x 2 l	444.0160.0
Support Receptal® complet pour rail standard 1 x 3 l	444.0170.0
Support Receptal® complet pour rail standard (simple)	444.0150.0
Support Receptal® complet pour rail standard (double)	444.0156.0
Bocal extérieur Medi-Vac® 1 l	312.0473.0
Bocal de sécurité 250 ml (sans filtre hydrophobe antibactérien et antiviral)	444.0646.0
Bocal de sécurité 250 ml (avec filtre hydrophobe antibactérien et antiviral)	444.0646.1
Support du tubluure, à fixer au rail standard	444.0450.0
Réducteur de diamètre pour prise de connexion double	444.0013.0
Câble secteur 5 m	008.0629.0

Consommables	REF
Filtre hydrophobe antibactérien et antiviral, Ø 11 mm	443.0738.0
Filtre hydrophobe antibactérien et antiviral, Ø 8 mm	444.0628.0
Filtre hydrophobe DDS antibactérien et antiviral pour bocal à sécrétions DDS, 10 pces.	340.0054.0
Tubulure silicone pour bocal de sécurité - bocal à sécrétions	443.0046.0
Tubulure silicone pour embout - Filtre antibactérien et antiviral	320.0044.0

Consommables	REF
Tubulure silicone pour bocal de sécurité - bocal à sécrétions (trolley)	444.0118.0
Tubulure silicone pour filtre antibactérien et antiviral - bocal de sécurité	999.0128.0
Tubulure d'aspiration, PVC, Ø 8 mm, L = 2,10 m, 50 pces.	006.0059.0
Tubulure d'aspiration, silicone, Ø 6 mm, L = 1,30 m, 1 pce.	000.0013.0
Tubulure d'aspiration, silicone, Ø 6 mm, L = 2 m, 1 pce.	000.0361.0
Tubulure d'aspiration, silicone, Ø 6 mm, 1 m (Minimum 5 m)	006.0009.0
Tubulure d'aspiration, silicone, Ø 10 mm, L = 1,30 m, 1 pce.	318.1012.0
Tubulure d'aspiration, silicone, Ø 10 mm, L = 2 m, 1 pce.	000.0243.0
Tubulure d'aspiration, silicone Ø 10 mm , 1 m (Minimum 5 m)	006.0026.0
Poche d'aspiration ATMOS 1 l avec gélifiant, 100 pces.	401.0101.0
Poche d'aspiration ATMOS 1 l, 100 pces.	401.0102.0
Poche d'aspiration ATMOS 2 l avec gélifiant, 100 pces.	401.0201.0
Poche d'aspiration ATMOS 2 l, 100 pces.	401.0202.0
Poche d'aspiration ATMOS 3 l avec gélifiant, 70 pces.	401.0301.0
Poche d'aspiration ATMOS 3 l, 70 pces.	401.0302.0
Poches d'aspiration Serres® 1 l sans gélifiant, 36 pces.	312.0466.0
Poches d'aspiration Serres® 1 l avec gélifiant, 32 pces.	312.0467.0
Poche d'aspiration Serres® 2 l, sans gélifiant, 24 pces.	310.0410.0
Poche d'aspiration Serres® 2 l, avec gélifiant, 22 pces.	310.0400.0
Poche d'aspiration Serres® 3 l, sans gélifiant, 24 pces.	310.0411.0
Poche d'aspiration Serres® 3 l, avec gélifiant, 20 pces.	310.0401.0
Poches d'aspiration Receptal® 1,5 l, sans filtre, 50 pces	310.0222.1
Poches d'aspiration Receptal® 1,5 l, avec filtre, 50 pces.	310.0222.2
Poches d'aspiration Receptal® 2 l, sans filtre, 50 pces.	443.0257.0
Poches d'aspiration Receptal® 2 l, avec filtre, 50 pces.	443.0257.2
Poches d'aspiration Receptal® 3 l, sans filtre, 50 pces.	444.0153.0
Poches d'aspiration Receptal® 3 l, avec filtre, 50 pces.	444.0154.0
Poche d'aspiration Medi-Vac® 1 l, 50 pces.	312.0474.0
Collecteur de tissus 300 ml, usage unique	340.0061.0

## 9 Élimination

### Emballage

1. Si l'emballage n'est plus nécessaire, le mettre au recyclage.

### Sécrétions et sang

1. Éliminer les sécrétions, le sang et les pièces contaminées selon les directives de votre pays.

### Système de recueil

Les produits à usage unique ne doivent pas être retraités ni réutilisés ! Éliminer les produits à usage unique selon la réglementation.

Les conseils suivants ne concernent que les produits réutilisables.

1. Nettoyer et désinfecter les produits réutilisables du système de recueil.
2. Mettre les produits réutilisables, une fois désinfectés, au recyclage.

### ATMOS S 351 OP

Ne pas éliminer le produit avec les produits ménagers.

1. Nettoyer et désinfecter l'appareil.
2. Respecter la réglementation spécifique au pays concernant l'élimination des déchets.

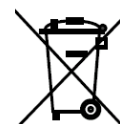

Le coffrage peut être entièrement recyclé. Se conformer cependant aux lois et réglementations spécifiques au pays.

### 9.1 Durée de vie prévue

Avec une utilisation dans le respect de la notice d'utilisation, l'appareil (ATMOS S 351 OP) a une durée de vie prévue de 8 ans. Un nettoyage et une désinfection rigoureux et réguliers de l'appareil et de ses pièces d'utilisation, ainsi que l'utilisation dans le respect de la notice sont des pré-requis.

## 10 Caractéristiques techniques

Tension	230 V~ ± 10 %; 50/60 Hz Tension spéciale : <ul style="list-style-type: none"> <li>• 100 V~ ± 10 %; 50/60 Hz</li> <li>• 115 V~ ± 10 %; 50/60 Hz</li> <li>• 127 V~ ± 10 %; 50/60 Hz</li> </ul>
Consommation électrique	<ul style="list-style-type: none"> <li>• max. 0,5 A (230 V~)</li> <li>• max. 1,3 A (100 V~)</li> <li>• max. 1,3 A (115 V~)</li> <li>• max. 1,3 A (127 V~)</li> </ul>
Puissance absorbée	<ul style="list-style-type: none"> <li>• max. 100 VA (230 V~)</li> <li>• max. 130 VA (100 V~)</li> <li>• max. 150 VA (115 V~)</li> <li>• max. 165 VA (127 V~)</li> </ul>
Fusibles	<ul style="list-style-type: none"> <li>• T 1,0 A/H (230 V~)</li> <li>• T 2,0 A/H (100 V~)</li> <li>• T 2,0 A/H (115 V~)</li> <li>• T 2,0 A/H (127 V~)</li> </ul>
Performance d'aspiration	36 l/min +2 l/min
Dépression maximale au niveau de la mer	-90kPa** ** 1 bar ≈ 750,06 mg Hg ≈ 1000 hPa / dépendant de la pression atmosphérique du jour
Affichage de la dépression	Numérique digital, Résolution 10 mbar / 10 mmHg / 1 kPa Exactitude ± 2 %
Régulation par air secondaire	Via une soupape magnétique guidée électroniquement
Bocal à sécrétions	Bocal 1,5 l / 2,5 l en polycarbonate Support pour l'utilisation de systèmes de recueil à usage unique <ul style="list-style-type: none"> <li>• ATMOS ( 1 l / 2 l / 3 l )</li> <li>• Receptal® (1 l / 1,5 l / 2 l / 3 l )</li> <li>• Serres® (1 l / 2 l / 3 l )</li> <li>• Medi-Vac® (1 l / 1,5 l / 3 l )</li> </ul>
Tubulure d'aspiration	Ø 6 mm, longueur 1,3 m Ø 10 mm, longueur 2 m
Câble secteur	Longueur : 5 m, avec connecteur IEC 60320 C14
Interface	<ul style="list-style-type: none"> <li>• Pour pédale de régulation</li> <li>• Interface USB (uniquement pour SAV)</li> </ul>
Durée d'utilisation	Utilisation en continu
Mode opératoire	Continu ou intermittent

Résistance du conducteur de protection	max. 0,1
Courant de dérivation de terre	max. 0,5 mA
Courant de dérivation du boîtier	max. 0,1 mA
Courant de dérivation patient	max. 0,1 mA
Émission calorifique	Env. 135 J/s
Niveau sonore	< 54 db (A) @ 1 m (ISO 7779)
Conditions environnantes Transport/Stockage	
Température	-10...+60°C
Humidité de l'air sans condensation	30 . 95 %
Pression atmosphérique	700...1060 hPa
Conditions environnantes Utilisation	
Température	+5...+40°C
Humidité de l'air sans condensation	30 . 95 %
Pression atmosphérique	700...1060 hPa
Altitude max. d'utilisation	3000 m (au-dessus du niveau de la mer)
Degré de salissure	Classe 2
Catégorie de surtension	III
Dimensions HxLxP	Sans trolley : 30 x 33 x 20 cm Avec trolley : 84 x 49 x 52 cm
Poids	10,2 kg (sans bocal à sécrétions et sans trolley)
Contrôles récurrents	Contrôle récurrent de la sécurité électrique tous les 12 mois. Conseillé : révision selon données du fabricant.
Classe de protection (EN 60601-1)	I
Degré de protection	Pièces d'utilisation Type B 
Type de protection	IPX0
Marquage CE	<b>CE 0124</b>
Ident-Nr (REF)	<ul style="list-style-type: none"> <li>• 444.0405.0 (230 V)</li> <li>• 444.0405.1 (100 V)</li> <li>• 444.0405.2 (115 V)</li> <li>• 444.0405.3 (127 V)</li> </ul>

## 10.1 Filtre DDS hydrophobe antibactérien et antiviral

Protection contre les bactéries (BFE)	Efficacité de filtration: 99,89667%*
Protection contre les virus (VFE)	Efficacité de filtration: 99,0%*
Classe de filtre	H13 (High-Efficiency Particulate Air/Arrestance)*

\* Rapport de test externe (laboratoire de test)

# 11 Conseils concernant la compatibilité électromagnétique

- Les appareils médicaux électriques doivent répondre à des mesures de sécurité spécifiques concernant la compatibilité électromagnétique et doivent être installés dans le respect des conseils concernant la compatibilité électromagnétique listés ci-dessous.

## Directives et explications du constructeur - Conditions environnantes

L'appareil est prévu pour une utilisation dans un environnement équivalent à celui décrit ci-dessous :

- Dans le domaine des soins dans tout bâtiment, domaine extérieur et moyens de transport.
- Dans des installations professionnelles du système de santé telles que : cabinets médicaux, cliniques, centre de premiers secours et blocs opératoires.  
Ne conviennent pas les appareils de chirurgie HF dans les environs et d'un système IRM en-dehors d'une pièce blindée HF.
- Des environnements spéciaux tels que des usines ou des installations militaires et des domaines médicaux à proximité d'appareils de chirurgie HF, appareils de thérapie à ondes courtes ou au sein d'une pièce blindée HF avec système IRM.

Le client ou l'utilisateur doit s'assurer que l'appareil va être utilisé dans un environnement tel que décrit précédemment.

## Directives et explications du constructeur - Caractéristiques principales

- Se conformer aux caractéristiques techniques de cette notice. Les principales caractéristiques techniques sont pleinement utilisables même en présence de perturbations électromagnétiques.

## Directives et explications du constructeur - Composant électrique

L'appareil dispose des composants électriques suivants :

Type	REF	Longueur maximale de câble
Câble secteur avec connecteur IEC 60320C14	008.0629.0	5 m

## Directives et explications du constructeur - Avertissements

### **▲ MISE EN GARDE**

L'utilisation de composants électriques et d'accessoires étrangers autres que ceux fixés ou mis à disposition par le constructeur peuvent engendrer des perturbations électromagnétiques ou amoindrir la résistance aux interférences électromagnétiques et mener à une défaillance du fonctionnement.

### **▲ MISE EN GARDE**

Les appareils de communication HD portables (par ex. appareils radio, câble d'antenne) ne doivent pas être utilisés à moins de 30 cm\* des pièces ou câbles indiqués par le fabricant de l'appareil. Le non respect peut mener à une réduction des performances de l'appareil.

- \*En cas de niveaux de contrôle de la résistance aux interférences plus élevé, cette distance peut être réduite.

### **▲ MISE EN GARDE**

Éviter de placer l'appareil sur ou à côté d'un autre appareil. Cela pourrait engendrer des problèmes de fonctionnement. Si cela est inévitable, il faut contrôler régulièrement le bon fonctionnement de l'appareil. Si possible, veiller à éteindre les appareils avoisinants non utilisés.

## Notes







**MedizinTechnik**

ATMOS MedizinTechnik GmbH & Co. KG  
Ludwig-Kegel-Str. 16  
79853 Lenzkirch / Deutschland  
Tel.: +49 7653 689-0  
info@atmosmed.de

ATMOS MEDICAL France  
3 Allée des Maraîchers  
13013 MARSEILLE / France  
Tél : + 33 4 91 44 32 94  
info@atmosfrance.fr

[www.atmosmed.com](http://www.atmosmed.com)

[www.atmosmedical.fr](http://www.atmosmedical.fr)